

STRAHLWASSERHAUBE

FFH 086 | IP56



- > Erhöhung der Schutzart
- > Leicht zu reinigen
- > Filterwechsel von außen
- > Schlagfest, robust
- > Sicher gegen unbefugtes Abnehmen
- > Witterungsbeständig
- > Vielseitig einsetzbar
- > Berührungsschutzgitter

Die Strahlwasserhaube zur Erhöhung der Schutzart ist eine Abdeckung für Filterlüfter, Ein- und Austrittsfilter, z.B. für unsere Serien FPI 018, FPO 018 und FF 018. Sie wird zum Schutz vor Strahlwasser im Außenbereich oder in Industrieanwendungen mit rauen Umgebungsbedingungen eingesetzt und weist eine hohe Witterungsbeständigkeit auf. Zur Reinigung des Filterlüfters oder zum Wechsel der Filtermatte muss lediglich die Strahlwasserhaube abgenommen werden, das Öffnen des Schrankes (Sicherheitsrisiko) ist nicht notwendig.



TECHNISCHE DATEN

Material Haube	VA, geschliffen
Material Dichtung	Silikon, lebensmittelecht
Schutzart	IP56 ¹
Schutzart UL/NEMA	UL Type 4/4x ¹ / Nema Type 4/4x ¹
Approbationen	UL File No. E234324, EAC

¹ Bei Montage über STEGO Filterlüfter FPI/FPO 018 und FF 018 und bei vollständigem Anliegen der Dichtung.

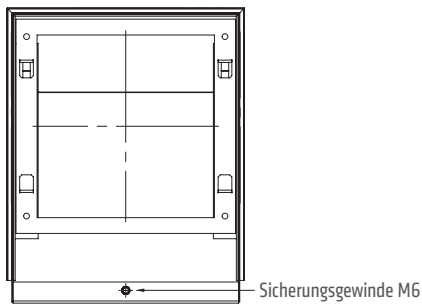
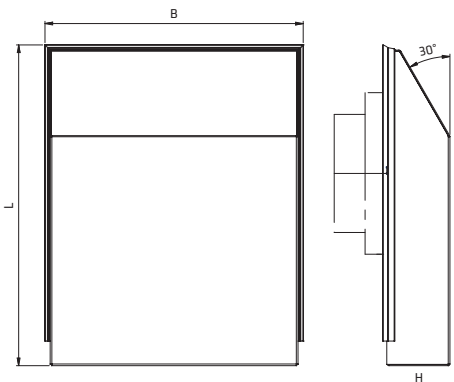

Ansicht Rückseite

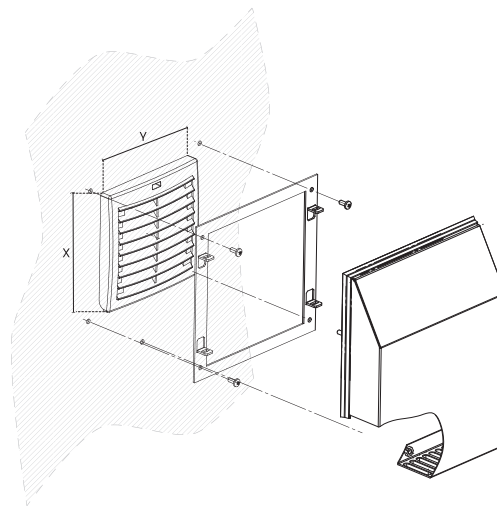

Art. Nr.	Ausschnittmaß verwendbar für FF 018	Ausschnittmaß verwendbar für FPI/FPO 018	Abmessungen L x B x H	Max. abgedeckte Fläche (X x Y)	Gewicht (ca.)
08670.0-00	97 x 97 mm	92 x 92 mm	214 x 195 x 48 mm	143 x 130 mm	0,8 kg
08671.0-00	125 x 125 mm	124 x 124 mm	279 x 225 x 58 mm	173 x 160 mm	1,2 kg
08672.0-00	176 x 176 mm	176 x 176 mm	359 x 294 x 68 mm	235 x 218 mm	2,0 kg
08673.0-00	250 x 250 mm	223 x 223 mm	415 x 369 x 78 mm	290 x 286 mm	2,8 kg
08674.0-00	-	291 x 291 mm	485 x 409 x 103 mm	340 x 326 mm	3,7 kg